

MCT-550



English	Supervised Wireless PowerCode Flood Detector
Español	Detector Inalámbrico de Inundación PowerCode con Supervisado
Portuguese	Detector Via-rádio de Inundações PowerCode com Supervisão

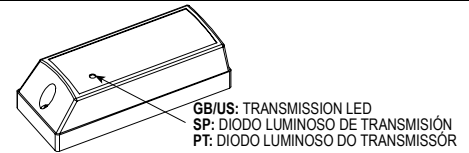

Fig. 1 - MCT-550

ENGLISH

1. INTRODUCTION

The MCT-550 is a fully supervised indoor, PowerCode flood detector, used to detect the presence of **water based fluids** at any desired location.

The MCT-550 transmitter is designed for wall mounting. The flood sensor is placed in a location where the presence of water based fluids, as a result of leakage or flooding, is probable.

Upon flood detection, a digital message is transmitted, composed of the detectors' PowerCode ID followed by various status and other messages. Alarm and other data are thus forwarded to the alarm system.

An on-board tamper switch is opened when the cover is removed. In a tamper situation, a tamper message is transmitted.

A periodic supervision message is transmitted automatically (see specifications) to inform the alarm system at regular intervals, of the unit's active participation in the system.

An LED lights whenever alarm or tamper events are reported. The LED does not light while a supervision message is being transmitted.

Operating power is obtained from an on-board 3 V Lithium battery. A weak battery will cause a "low battery" report to be added to any message transmitted.

2. SPECIFICATIONS

Compatibility: Compatible with PowerMax and PowerMax+ alarm systems, MCR-308 receiver or any other PowerCode alarm system.

Frequency (MHz): 315, 433.92, 868.95, 869.2625 or other frequency according to local requirements.

Transmitter's ID Code: 24-bit digital word, over 16 million combinations, pulse width modulation.

Overall Message Length: 36 bits

Message Repetition: One-shot transmission (default) or once every 3 minutes (selectable).

Supervision: Signaling at 60-minute intervals (U.S. version) or 15 minute interval (UK version), or according to the local standards.

Response to Tamper Event: Tamper report every 3 minutes (until the tamper switch is restored).

Power Source: 3V Lithium battery, Panasonic type CR-2 or equivalent.

Nominal Battery Capacity: 750 mAh

Current Drain: 6µA STBY, 17mA average in operation (including LED)

Battery Life with LED on: 3 years (for typical use)

Battery Supervision: Automatic reporting of battery condition data as part of any transmission.

ALARM REPORT:

Every 20 sec. for the first 3 minutes.

Every 3 min. for the next 27 minutes.

After this period the supervision message will include alarm signal until the event comes to an end.

Length of Flood Sensor Cable: 3 meters (10 ft)

Weight of Flood Sensor Cable: Approx. 60 gr.

Operating Temperature: 0°C to 49°C (32°F to 120°F).

Dimensions: 81 x 22 x 23.5 mm (3-3/16 x 7/8 x 15/16 in.).

Weight (including battery, without cable): 45 g (1.6 oz)

Standards: Meets FCC Part 15, Directive 1999/5/EC and EN 50131-1 Grade 1 Class II.

This device complies with Part 15 of the FCC Rules and RSS-210 of Industry and Science Canada. Operation is subject to the following two conditions: (1) This device may not cause harmful interference, and (2) this device must accept any interference received, including interference that may cause undesired operation.

This device complies with the essential requirements and provisions of Directive 1999/5/EC of the European Parliament and of the Council of 9 March 1999 on radio and telecommunications terminal equipment.

3. INSTALLATION

- Attach the flood sensor near the floor.
- Secure the flood sensor and its cable to the wall using the three wire clamps. One clamp should be fastened immediately above the flood sensor. The flood sensor should be installed only in a **vertical position, and facing downward**. The remaining two clamps can be used as required (Figures 2 and 3).
Note: To provide better protection against rats, it is recommended that the flood sensor cable be placed inside a metal/plastic pipe.
- Attach the transmitter to the wall. The transmitter should be placed as high up as possible on the wall to improve communication and to prevent the transmitter itself from coming into contact with water in the event of flooding.
- Remove the case closure screw (Figure 4), then remove the unit's cover (Figure 5).
- Flex out the circuit board retainer (Figure 6) and detach the circuit board from the base.
- Hold the base against the mounting surface and mark the 2 drilling points through the mounting holes.
- Drill the holes and fix the base to the wall using the 2 screws with countersunk heads supplied in the package.
CAUTION! Screws with other type or size of head may short circuit the bottom side of the printed circuit board.
- Insert the edge of the P.C. board with the RF module into the edge supports, and press the other edge against the flexible retainer until it snaps home with a click.
- Clamp the two wires of the flood sensor cable into the auxiliary input terminals, as shown in Figure 7 (the wires can be inserted in any order).

4. PREPARATION FOR USE

4.1 The Function Switches

A. Switch Functions

The MCT-550 has a 4-position DIP switch function selector (Figure 8).

B. Setting the Switches

Set the function switches as desired prior to applying power. Use a ball point pen or other pointed object to shift the switch levers. **The ON position is indicated by the arrow on the switch body.**

Table 1. Getting acquainted with the function selector

Sw-	Function	Pos.	Selected Option	Default
SW1	-	-	SW1 should remain always in OFF position	OFF
SW2	-	-	SW2 should remain always in ON position	ON
SW3	Restore reports enable/disable	ON OFF	Restore events reported Restore events not reported	ON
SW4	-	-	-	-

4.2 Testing the Unit

Before testing, set DIP switches **SW3** and **SW4** as required for the particular application (Para. 4.1).

A. Insert the battery between the battery clips, at the correct polarity. **For proper operation, only Lithium battery (Panasonic type CR-2 or equivalent) should be used.**

B. Press the tamper switch once and release it.

Note: *Since the cover is removed and power is applied, a tamper situation exists. Verify that the MCT-550 transmits (the LED lights briefly) once every 3 minutes, regardless of SW4 setting.*

C. When you are satisfied that tamper alerts are transmitted properly, put the cover on to return the tamper switch to its normal (undisturbed) position. Wait slightly over 3 minutes to verify that tamper transmissions cease. If all went well, secure the front cover to the base with the case closure screw.

D. Thoroughly clean the flood sensor with a rag. Bring the flood sensor into contact with water and verify that the transmitter LED lights, indicating that transmission is in progress. If SW4 is ON, wait 3 minutes to verify that the transmission is repeated at 3-minute intervals.

E. Dry the flood sensor using either blotting paper or a rag, thus restoring it to the undisturbed state and observe the LED. If SW3 is set to ON, a "restore" transmission will now take place.

F. Refer to the target receiver's installation instructions, and let the receiver "learn" the ID code associated with the detector.

4.3 Maintenance

To ensure proper detector's operation, once a month thoroughly clean the flood sensor with a rag and perform test (see par. 4.2D).

5. MISCELLANEOUS COMMENTS

Visonic Ltd. wireless systems are very reliable and are tested to high standards. However, due to low transmitting power and limited range (required by FCC and other regulatory authorities), there are some limitations to be considered:

A. Receivers may be blocked by radio signals occurring on or near their operating frequencies, regardless of the digital code used.

B. A receiver responds only to one transmitted signal at a time.

C. Wireless devices should be tested regularly to determine whether there are sources of interference and to protect against faults.

The user is cautioned that changes or modifications to the unit, not expressly approved by Visonic Ltd., could void the user's FCC or other authority to operate the equipment.



W.E.E. Product Recycling Declaration

For information regarding the recycling of this product you must contact the company from which you originally purchased it. If you are discarding this product and not returning it for repair then you must ensure that it is returned as identified by your supplier. This product is not to be thrown away with everyday waste.

European Directive 2002/96/EC Waste Electrical and Electronic Equipment.

WARRANTY

Visonic Limited (the "Manufacturer") warrants this product only (the "Product") to the original purchaser only (the "Purchaser") against defective workmanship and materials under normal use of the Product for a period of twelve (12) months from the date of shipment by the Manufacturer.

This Warranty is absolutely conditional upon the Product having been properly installed, maintained and operated under conditions of normal use in accordance with the Manufacturers recommended installation and operation instructions. Products which have become defective for any other reason, according to the Manufacturers discretion, such as improper installation, failure to follow recommended installation and operational instructions, neglect, willful damage, misuse or vandalism, accidental damage, alteration or tampering, or repair by anyone other than the manufacturer, are not covered by this Warranty.

The Manufacturer does not represent that this Product may not be compromised and/or circumvented or that the Product will prevent any death and/or personal injury and/or damage to property resulting from burglary, robbery, fire or otherwise, or that the Product will in all cases provide adequate warning or protection. The Product, properly installed and maintained, only reduces the risk of such events without warning and it is not a guarantee or insurance that such events will not occur.

THIS WARRANTY IS EXCLUSIVE AND EXPRESSLY IN LIEU OF ALL OTHER WARRANTIES, OBLIGATIONS OR LIABILITIES, WHETHER WRITTEN, ORAL, EXPRESS OR IMPLIED, INCLUDING ANY WARRANTY OF MERCHANTABILITY OR FITNESS FOR A PARTICULAR PURPOSE, OR OTHERWISE. IN NO CASE SHALL THE MANUFACTURER BE LIABLE TO ANYONE FOR ANY CONSEQUENTIAL OR INCIDENTAL DAMAGES FOR BREACH OF THIS WARRANTY OR ANY OTHER WARRANTIES WHATSOEVER, AS AFORESAID.

THE MANUFACTURER SHALL IN NO EVENT BE LIABLE FOR ANY SPECIAL, INDIRECT, INCIDENTAL, CONSEQUENTIAL OR PUNITIVE DAMAGES OR FOR LOSS, DAMAGE, OR EXPENSE, INCLUDING LOSS OF USE, PROFITS, REVENUE, OR GOODWILL, DIRECTLY OR INDIRECTLY ARISING FROM PURCHASER'S USE OR INABILITY TO USE THE PRODUCT, OR FOR LOSS OR DESTRUCTION OF OTHER PROPERTY OR FROM ANY OTHER CAUSE, EVEN IF MANUFACTURER HAS BEEN ADVISED OF THE POSSIBILITY OF SUCH DAMAGE.

THE MANUFACTURER SHALL HAVE NO LIABILITY FOR ANY DEATH, PERSONAL AND/OR BODILY INJURY AND/OR DAMAGE TO PROPERTY OR OTHER LOSS WHETHER DIRECT, INDIRECT, INCIDENTAL, CONSEQUENTIAL OR OTHERWISE, BASED ON A CLAIM THAT THE PRODUCT FAILED TO FUNCTION.

However, if the Manufacturer is held liable, whether directly or indirectly, for any loss or damage arising under this limited warranty, **THE MANUFACTURER'S MAXIMUM LIABILITY (IF ANY) SHALL NOT IN ANY CASE EXCEED THE PURCHASE PRICE OF THE PRODUCT**, which shall be fixed as liquidated damages and not as a penalty, and shall be the complete and exclusive remedy against the Manufacturer.

When accepting the delivery of the Product, the Purchaser agrees to the said conditions of sale and warranty and he recognizes having been informed of.

Some jurisdictions do not allow the exclusion or limitation of incidental or consequential damages, so these limitations may not apply under certain circumstances.

The Manufacturer shall be under no liability whatsoever arising out of the corruption and/or malfunctioning of any telecommunication or electronic equipment or any programs.

The Manufacturers obligations under this Warranty are limited solely to repair and/or replace at the Manufacturer's discretion any Product or part thereof that may prove defective. Any repair and/or replacement shall not extend the original Warranty period. The Manufacturer shall not be responsible for dismantling and/or reinstallation costs. To exercise this Warranty the Product must be returned to the Manufacturer freight pre-paid and insured. All freight and insurance costs are the responsibility of the Purchaser and are not included in this Warranty.

This warranty shall not be modified, varied or extended, and the Manufacturer does not authorize any person to act on its behalf in the modification, variation or extension of this warranty. This warranty shall apply to the Product only. All products, accessories or attachments of others used in conjunction with the Product, including batteries, shall be covered solely by their own warranty, if any. The Manufacturer shall not be liable for any damage or loss whatsoever, whether directly, indirectly, incidentally, consequentially or otherwise, caused by the malfunction of the Product due to products, accessories, or attachments of others, including batteries, used in conjunction with the Products. This Warranty is exclusive to the original Purchaser and is not assignable. This Warranty is in addition to and does not affect your legal rights. Any provision in this warranty which is contrary to the Law in the state or country were the Product is supplied shall not apply.

Warning: The user must follow the Manufacturer's installation and operational instructions including testing the Product and its whole system at least once a week and to take all necessary precautions for his/her safety and the protection of his/her property.

1/08

ESPAÑOL

1. INTRODUCCION

El MCT-550 es un detector de inundación PowerCode, de interior, y totalmente supervisado, utilizado para detectar la presencia de líquidos con contenido de agua en cualquier lugar que se desee.

El transmisor MCT-550 está diseñado para montaje en pared. El sensor de inundación deberá estar situado en una posición donde sea probable la presencia de agua, como resultado de la filtración o inundación.

Tras la detección de inundación, se transmite un mensaje digital, que se compone del ID PowerCode del detector seguido por varios códigos de estado y otros mensajes. La alarma y demás datos serán remitidos al sistema de alarma.

Cuando se quita la tapa, un tamper incorporado se abre. En situación de tamper, se transmite un mensaje de tamper.

Un mensaje de supervisión periódico se transmite de forma automática (ver especificaciones) para informar al sistema de alarma a intervalos regulares de la activa participación de la unidad en el sistema.

El LED luce siempre que se informa de un evento de alarma o tamper. El LED no luce mientras que un mensaje de supervisión se esté transmitiendo.

La alimentación de funcionamiento se obtiene de una pila de 3V de litio incorporada. En caso de baja tensión de la pila provocará un informe "pila baja" que será añadido a cualquier mensaje transmitido.

2. ESPECIFICACIONES

Compatibilidad: Compatible con los sistemas PowerMax y PowerMax+, receptor MCR-308 o cualquier otro sistema de alarma PowerCode.

Frecuencia (MHz): 315, 433.92, 868.95, 869.2625 u otra frecuencia de acuerdo a los requerimientos locales.

Código de identificación del transmisor: Palabra digital de 24-bits, sobre 16 millones de combinaciones, modulación del ancho del pulso.

Longitud total del mensaje: 36 bits

Repetición del mensaje: Una sola transmisión (por defecto) o una vez cada 3 minutos (seleccionable).

Supervisión: Señalización a intervalos de 60 minutos (versión U.S.) o a intervalos de 15 minutos (versión UK), o de acuerdo a los estándares locales.

Respuesta a Evento de Tamper: Informe de tamper cada 3 minutos (hasta que el tamper sea restaurado).

Fuente de alimentación: Pila de 3V de litio, tipo Panasonic CR-2 o equivalente.

Capacidad nominal de la pila: 750 mAh

Consumo de corriente: 6µA en reposo, 17mA de promedio en funcionamiento (incluyendo el LED).

Vida de la pila con LED encendido: 3 años (para uso típico)

Supervisión de la pila: Informe automático del estado de la pila como parte de los datos de toda transmisión.

INFORME DE ALARMA:

Cada 20 segundos durante los 3 primeros minutos.

Cada 3 minutos durante los siguientes 27 minutos.

Tras este periodo, se enviará junto con el mensaje de supervisión una señal de alarma hasta que el evento desaparezca

Longitud del cable del sensor de inundación: 3 metros.

Peso del cable del sensor de inundación: Aprox. 60 gr.

Temperatura de funcionamiento: De 0°C a 49°C.

Dimensiones: 81 x 22 x 23.5 mm.

Peso (incluyendo pila, sin cable): 45 g

Estándares: Cumple con la Parte 15 de la FCC, la Directiva 1999/5/EC, y EN 50131-1 Grado 1 Clase II.

Este dispositivo cumple con la Parte 15 de las Normas FCC y el RSS-210 de Industria y Ciencia de Canadá. Su funcionamiento está sujeto a las siguientes dos condiciones: (1) Este dispositivo no puede causar interferencia dañina, y (2) este dispositivo debe aceptar cualquier interferencia recibida, incluyendo aquella que pueda provocar un funcionamiento indeseado.

Este dispositivo cumple con los requerimientos esenciales y las provisiones de la Directiva 1999/5/EC del Parlamento Europeo y del Consejo del 9 de Marzo de 1999 sobre equipo terminal de radio y telecomunicaciones.

3. INSTALACION

- Fije el sensor de inundación cerca del suelo.
- Asegure el sensor de inundación y su cable a la pared utilizando 3 abrazaderas. Una de ellas debería ser fijada inmediatamente encima del sensor de inundación. El sensor de inundación se debería instalar sólo en **posición vertical, y orientado hacia abajo**. Las dos abrazaderas restantes pueden ser utilizadas como se requiera (Figuras 2 y 3).
Note: Para proporcionar una mejor protección contra las ratas, se recomienda que el cable del sensor de inundación sea instalado con canaleta.
- Fije el transmisor a la pared. EL transmisor debería ser colocado tan alto como sea posible, en la pared para mejorar la comunicación y prevenir que el transmisor entre en contacto con el agua en caso de inundación.
- Quite el tornillo de cierre (Figura 4), y abra la tapa (Figura 5).
- Flexione la pestaña de la placa del circuito (Figura 6) y separe la placa del circuito de la base.
- Sujete la base contra la superficie de montaje y marque los 2 puntos para perforar a través de los agujeros de montaje.
- Perfore los agujeros y fije la base a la pared utilizando 2 tornillos de cabeza encastrada suministrados en el paquete.
¡CUIDADO! Tornillos de distinto tamaño o diferente tipo de cabeza pueden provocar cortocircuito en la parte inferior de la placa de circuito impreso.
- Inserte el borde de la placa de circuito impreso con el módulo de RF dentro de los soportes del borde, y presione el otro borde contra la pestaña flexible hasta que se encaje de golpe con un click.
- Sujete firmemente los dos hilos del cable del sensor de inundación en los terminales de entrada auxiliar, como se muestra en la Figura 7 (los hilos pueden ser introducidos en cualquier orden).

4. PREPARACION PARA EL USO

4.1 Los microinterruptores de función

A. Funciones del microinterruptor

El MCT-550 tiene un selector de función DIP switch de 4 posiciones (Figura 8).

B. Ajuste de los microinterruptores

Ajuste los microinterruptores de función como desee antes de aplicar alimentación. Utilice un bolígrafo u otro objeto con punta para mover los microinterruptores. **La posición ON es indicada por la flecha sobre el microinterruptor.**

Tabla 1. Información del selector de función

Sw-	Función	Pos.	Opción seleccionada	Por defecto
SW1	-	-	El SW1 debería permanecer siempre en la posición OFF	OFF
SW2	-	-	El SW2 debería permanecer siempre en posición ON	ON
SW3	Informes de restauración habilitados/deshabilitados	ON OFF	Eventos de restauración informados Eventos de restauración no informados	ON
SW4	-	-	-	-

4.2 Comprobación de la unidad

Antes de probar, ajuste los microinterruptores **SW3** y **SW4** como es requerido para la aplicación particular (Aptdo. 4.1).

- Introduzca la pila entre los bornes, con la polaridad correcta. Para conseguir un funcionamiento apropiado, utilice sólo pila de litio (tipo Panasonic CR-2 o equivalente).
- Presione el tamper una vez y suéltelo.
Nota: Al quitarse la tapa y aplicar alimentación, existe una situación de tamper. Verifique que el MCT-550 transmite (el LED luce brevemente) una vez cada 3 minutos, independientemente de la configuración del SW4.
- Cuando haya comprobado que las alertas de tamper son transmitidas de forma apropiada, ponga la tapa para que el tamper vuelva a su posición normal (sin perturbación). Espere un poco más de 3 minutos para verificar que las transmisiones de tamper cesan. Si todo fue bien, asegure la tapa frontal a la base con el tornillo de cierre.
- Limpie a fondo el sensor de la inundación con un trapo. Ponga el sensor de inundación en contacto con agua y verifique que el LED del transmisor luce, indicando que la transmisión está en progreso. Si el SW4 está en ON, espere 3 minutos para verificar que la transmisión se repite en intervalos de 3 minutos.
- Seque el sensor de inundación utilizando papel secante o un trapo, de este modo restaurándolo al estado de no perturbado y mire el LED. Si el SW3 está en ON, se realizará una transmisión de "restauración".
- Refiérase a las instrucciones de instalación del receptor, y haga que el receptor "aprenda" el código ID asociado al detector.

4.3 Mantenimiento

Para asegurar el funcionamiento correcto del detector, limpiar una vez al mes a fondo el sensor de inundación con un trapo y realizar una prueba (véase el párrafo 4.2D).

5. COMENTARIOS VARIOS

Los sistemas inalámbricos de Visonic Ltd. son muy seguros y son probados con los más altos estándares. Sin embargo, debido a su baja potencia de transmisión y cobertura limitada (requeridas por la FCC-Comisión Federal de Comunicaciones- y otras autoridades reguladoras), deberán ser tenidas en cuenta algunas limitaciones:

- Los receptores pueden ser bloqueados por señales de radio de frecuencia igual o cercana a las del receptor, sin que esto guarde relación con el código digital usado.
- Un receptor sólo puede responder, cada vez, a una y sólo una señal transmitida.
- Los equipos inalámbricos deben ser comprobados regularmente, para determinar si hay fuentes de interferencias y evitar fallos.

El usuario queda advertido de que cambios o modificaciones efectuadas a la unidad, no expresamente autorizados por el fabricante, pueden anular el derecho de éste a operar el sistema, y esto de acuerdo con la FCC u otra autoridad.

	Declaración de Reciclaje de Producto R.A.E.E. Para información relacionada con el reciclaje de este producto debe contactar con la compañía a la que compró en origen. Si usted va a desechar este producto y no lo va a devolver para reparación debe asegurar que es devuelto como estableció su proveedor. Este producto no se tira con la basura diaria. Directiva europea 2002/96/EC de Residuos de Aparatos Eléctricos y Electrónicos.
---	--

GARANTÍA

Visonic Limited (el "Fabricante") garantiza este producto solamente (el "Producto") al comprador original solamente (el "Comprador") contra mano de obra y materiales defectuosos bajo uso normal del Producto por un período de doce (12) meses a partir de la fecha de envío del Fabricante. La presente garantía es absolutamente condicional a que el Producto se haya instalado, mantenido y operado correctamente en condiciones de uso normal de acuerdo con las instrucciones de instalación y funcionamiento recomendadas por el Fabricante. Esta garantía no cubrirá los productos que se hayan averiado por cualquier otro motivo, según el criterio del Fabricante, como instalación inadecuada, no seguir las instrucciones de instalación y funcionamiento recomendadas, negligencia, daños voluntarios, uso indebido o vandalismo, daños accidentales, modificaciones o manipulaciones o reparaciones realizadas por alguien que no sea el Fabricante. El Fabricante no manifiesta que este Producto no se pueda allanar y/o circunvenir ni que el Producto prevendrá cualquier muerte y/o lesión personal y/o daños a la propiedad como resultado de hurto, robo, incendio u otro, ni que el Producto proporcionará en todo momento aviso o protección adecuados. El Producto, si se instala y mantiene de manera correcta, sólo reduce el riesgo de dichos eventos sin aviso y no constituye una garantía o un seguro contra la ocurrencia de dichos eventos.

ESTA GARANTÍA SE DA EXCLUSIVAMENTE EN LUGAR DEL RESTO DE LAS GARANTÍAS, OBLIGACIONES O RESPONSABILIDADES, YA FUESEN ESCRITAS, VERBALES, EXPLÍCITAS O IMPLÍCITAS E INCLUYENDO CUALQUIER GARANTÍA DE COMERCIABILIDAD O APTITUD PARA UN FIN PARTICULAR O DE OTRO TIPO. EL FABRICANTE NO SERÁ RESPONSABLE ANTE NADIE POR CUALESQUIERA DAÑOS Y PERJUICIOS INDIRECTOS O INCIDENTALES POR EL INCUMPLIMIENTO DE ESTA GARANTÍA O CUALESQUIERA OTRAS GARANTÍAS, COMO SE MENCIONA ANTERIORMENTE. EL FABRICANTE NO SERÁ RESPONSABLE EN NINGÚN CASO POR CUALESQUIERA DAÑOS ESPECIALES, INDIRECTOS, INCIDENTALES, CONSECUENCIALES O PUNITIVOS O POR PÉRDIDAS, DAÑOS O GASTOS, INCLUYENDO PÉRDIDA DE USO, BENEFICIOS, INGRESOS O CRÉDITO MERCANTIL, DIRECTA O INDIRECTAMENTE, COMO RESULTADO DEL USO O INCAPACIDAD DE USO DEL PRODUCTO O POR LA PÉRDIDA O DESTRUCCIÓN DE OTRA PROPIEDAD O A RAÍZ DE CUALQUIER MOTIVO, INCLUSO SI SE AVISÓ AL FABRICANTE DE LA POSIBILIDAD DE TALES DAÑOS. EL FABRICANTE NO SERÁ RESPONSABLE DE NINGUNA MUERTE, LESIÓN PERSONAL Y/O DAÑO CORPORAL Y/O DAÑOS A LA PROPIEDAD U OTRAS PÉRDIDAS, YA FUESEN DIRECTAS, INDIRECTAS, INCIDENTALES, CONSECUENCIALES O DE OTRO TIPO, QUE SE BASEN EN UNA RECLAMACIÓN DE QUE EL PRODUCTO NO FUNCIONÓ.

No obstante, si se hace responsable al Fabricante, ya sea directa o indirectamente, de cualesquiera pérdidas o daños bajo esta garantía limitada, **LA MÁXIMA RESPONSABILIDAD DEL FABRICANTE (SI ALGUNA) EN NINGÚN CASO EXCEDERÁ EL PRECIO DE COMPRA DEL PRODUCTO** y dicho precio se fijará como daños liquidados y no como una multa y constituirá el remedio completo y exclusivo contra el Fabricante. Al aceptar la entrega del Producto, el Comprador acepta las citadas condiciones de venta y garantía y el Comprador reconoce haber sido informado de las mismas.

En algunas jurisdicciones no se permite la exclusión o limitación de los daños indirectos o consecuenciales, por lo que estas limitaciones podrían no resultar aplicables en ciertas circunstancias. El Fabricante no tendrá ningún tipo de responsabilidad a raíz de corrupción y/o mal funcionamiento de cualquier equipo de telecomunicaciones o electrónico o de cualquier programa.

Las obligaciones del Fabricante bajo esta garantía se limitan de manera exclusiva a la reparación y/o sustitución, a discreción del Fabricante, de cualquier producto o parte del mismo que se demuestre averiado. Cualquier reparación y/o sustitución no extenderá el período de garantía original. El fabricante no será responsable de los costes de desmontaje y/o reinstalación. Para ejercitar esta garantía, el Producto se deberá devolver al Fabricante con el flete prepago y asegurado. Todos los costes de flete y seguro son responsabilidad del Fabricante y no se incluyen en esta garantía.

Esta garantía no se modificará, cambiará ni ampliará y el Fabricante no autoriza a ninguna persona a que actúe en representación suya para modificar, cambiar o ampliar esta garantía. Esta garantía se aplicará solamente al Producto. Todos los productos, accesorios o accionamientos de terceras partes que se utilicen conjuntamente al Producto, incluyendo pilas, estarán cubiertos exclusivamente por sus propias garantías, si existe alguna. El Fabricante no será responsable de ningún daño o pérdida del tipo que sea, ya fuese directa, indirecta, incidental o consecucionalmente o de otra manera, causadas por el mal funcionamiento del Producto debido a productos, accesorios o accionamientos de terceras partes, incluidas pilas, utilizados conjuntamente al Producto. Esta garantía es exclusiva para el Comprador original y no es transferible.

Esta garantía complementa y no afecta sus derechos legales. Cualquier disposición de esta garantía contraria al derecho del estado, autonomía o país en que se suministre el Producto no será aplicable.

Advertencia: El usuario deberá seguir las instrucciones de instalación y funcionamiento del Fabricante, incluyendo probar el Producto y todo el sistema del mismo una vez a la semana como mínimo y tomar todas las precauciones necesarias para su seguridad personal y la protección de su propiedad.

01/2008

PORTUGUESE

O MCT-550 é um detector de inundações com um transmissor PowerCode no seu interior, com completa supervisão, utilizado para detectar a presença de líquidos, em qualquer local que se deseje.

O transmissor MCT-550 foi desenhado para ser montado na parede. O sensor de inundações deverá ser colocado em qualquer lugar onde seja provável a presença de fluidos contendo água, como resultado de uma infiltração ou inundação. Quando se detecta uma inundação, é transmitida uma mensagem digital que inclui o código PowerCode com o ID do transmissor seguido de várias mensagens de estado e indicadores.

O alarme e os demais dados serão enviados, deste modo, à central PowerMax.

Quando a tampa do detector é aberta, um interruptor contra sabotagem (tamper) produz um disparo. Neste caso, uma mensagem de tamper é transmitida.

Periodicamente, uma mensagem de supervisão é transmitida automaticamente (veja especificações), para informar a PowerMax da participação activa desta unidade no sistema.

Um diodo luminoso acende-se sempre que um sinal de alarme ou tamper sejam enviados. O diodo luminoso não se acende quando uma mensagem de supervisão está a ser enviada.

A energia para o funcionamento do equipamento é fornecida por uma bateria de lítio de 3V, que se encontra dentro do aparelho.

Em caso da bateria estar fraca, um indicador de "bateria fraca" será adicionado a todas as mensagens transmitidas.

2. ESPECIFICAÇÕES

Compatibilidade: Compatível com sistemas de alarme PowerMax e PowerMax+, receptor MCR-308 ou outros sistemas de alarme PowerCode.

Frequência (MHz): 315, 433.92, 868.95, 869.2625 ou outra frequência de acordo com as leis locais.

Código de Identificação Digital do Transmissor: Mensagem digital de 24 bits com mais de 16 milhões de combinações possíveis e modulação de largura de impulso.

Extensão Total da Mensagem: 36 bits

Repetição da Mensagem: Só uma vez (por defeito), ou uma vez em cada três minutos (se assim for seleccionado).

Supervisão: Transmissões em intervalos de 60 minutos (versão U.S.) ou em intervalos de 15 minutos (versão UK), ou outras, de acordo com as leis locais.

Resposta em Caso de Manipulação: Mensagem de tamper a cada 3 minutos (até que o interruptor de tamper seja restaurado).

Fonte de Energia: Bateria de lítio de 3 V, tipo CR-2 Panasonic ou equivalente.

Capacidade Nominal da Bateria: 750 mAh

Consumo de Corrente: 6µA em repouso, 17mA a transmitir (incluindo o consumo do diodo).

Duração da Bateria com Diodo Luminoso Aceso: 3 anos (para uso normal).

Supervisão da Bateria: Informação automática do estado da bateria como parte dos dados em todas as transmissões.

SINAL DE ALARME:

Cada 20 segundos durante os primeiros 3 minutos.

Cada 3 minutos durante os seguintes 27 minutos.

Depois deste período a mensagem de supervisão incluirá sinal de alarme até o evento vem a um fim.

Comprimento do Cabo do Sensor de Inundação: 3 metros (10 pés)

Peso do Cabo do Sensor de Inundação: Aproximadamente 60 gramas.

Temperatura de Funcionamento: De 0°C a 49°C (32°F a 120°F).

Dimensões: 81x22x23.5 milímetros (3-3/16x7/8x15/16 polegadas).

Peso (incluindo a bateria, sem cabo): 45 gramas (1.6 onças).

Homologações: Cumpre com a Parte 15 da FCC, a Directiva 1999/5/CE, e EN 50131-1 Grau 1 Classe II.

Este dispositivo cumpre com a Parte 15 das Normas da FCC (Comissão Federal de Comunicações) e o RSS-210 da Indústria e Ciência do Canadá. O seu funcionamento está sujeito às seguintes condições: (1) Este dispositivo não poderá causar interferências danosas, e (2) Este dispositivo deverá aceitar qualquer interferência recebida, incluindo aquelas que possam causar um funcionamento indesejado.

Este dispositivo cumpre com os requisitos essenciais e as normas da Directiva 1999/5/CE do Parlamento Europeu e do Conselho de 9 de Março de 1999, sobre equipamento terminal de rádio e telecomunicações.

3. INSTALAÇÃO

A. Fixe o sensor de inundação perto do solo.

B. Fixe o sensor de inundação e o seu cabo à parede, utilizando três abraçadeiras. Uma delas deverá ser fixada imediatamente acima do sensor de inundação. O sensor só deve ser instalado **na posição vertical e virado para baixo**. As duas abraçadeiras restantes podem ser utilizadas como é sugerido (Figuras 2 e 3).

Nota: Para melhor protecção do sistema contra os ratos, é recomendado que o cabo do sensor de inundação seja instalado com de uma protecção de metal ou plástico.

C. Fixe o transmissor à parede. O transmissor deverá ser colocado tão alto quanto seja possível, na parede, para que a comunicação seja óptima e para evitar que o próprio transmissor entre em contacto com a água em caso de inundação.

D. Desaperte o parafuso de tampa (Fig. 4), e abra a tampa (Fig. 5).

E. Pressione a patilha que segura a placa do circuito (Figura 6) e separe a placa da base.

- F. Segure a base contra a superfície de montagem e marque, através dos furos de montagem, dois pontos donde perfurar.
Atenção: Parafusos de distinto tamanho ou diferente tipo de cabeça podem provocar um curto-circuito na placa do circuito impresso.
- G. Faça dois furos e fixe a base à parede com os dois parafusos de cabeça encastrada fornecidos.
- H. Coloque o extremo da placa nos encaixes da base, e aperte o outro extremo contra a patilha flexível até que se encaixe, deve ouvir-se um clic.
- I. Fixe os dois fios do cabo do sensor de inundação nos terminais do contacto auxiliar de entrada (não importa a polaridade de ligação), como é mostrado na Figura 7.

4. PREPARAÇÃO PARA USAR

4.1 Os Interruptores de Função

A. As funções do interruptor

O MCT-550 conta com um selector de função, de quatro posições (Figura 8).

B. Ajuste dos “microswitchs”

Ajuste os “microswitchs” de função como desejar antes de ligar o aparelho. Use uma esferográfica ou outro objecto pontiagudo para mover os “microswitchs”. A posição de ON é indicada pela seta no corpo do interruptor.

Tabela 1. Introdução ao Selector de Funções

Sw-	Função	Pos	Opção Seleccionada	Por Defeito
SW1	-	-	O SW1 não será alterado nunca da sua posição de DESLIGADO (OFF)	OFF
SW2	-	-	O SW2 não será alterado nunca da sua posição de LIGADO (ON)	ON
SW3	Informa sobre o restauro, habilitado/deshabilitado	ON OFF	Informação da alteração é comunicada Informação da alteração não será comunicada	ON
SW4	-	-	-	-

4.2 Teste à Unidade

Antes de realizar os testes, ajuste os “microswitchs” SW3 e SW4, como requerido para esta aplicação particular (Parágrafo 4.1).

A. Coloque a bateria nos bornes, com a polaridade correcta.
Para conseguir um funcionamento apropriado, deverão ser usadas baterias de lítio (tipo Panasonic CR-2 ou equivalente).

B. Aperte uma vez o interruptor de tamper e solte-o.

Nota: Ao retirar a tampa, terá de produzir um alarme de tamper. Verifique que o MCT-550 transmite esta situação (o diodo luminoso acende-se momentaneamente) uma vez em cada 3 minutos, não importando a posição actual do “microswitch” SW4.

- C. Quando verificar que os alarmes de tamper são transmitidos correctamente, coloque a tampa no seu lugar. Aguarde mais de 3 minutos para verificar se as transmissões de tamper terminaram. Se tudo estiver em ordem, segure a tampa frontal à base com o parafuso da caixa.
- D. Limpe completamente o sensor da inundação com um pano. Coloque em contacto com água o sensor de inundação e verifique que o diodo luminoso do transmissor acende, indicando que está a ocorrer uma transmissão. Se o “microswitch” SW4 está em (ON), espere 3 minutos para verificar se a transmissão se repete em intervalos de 3 minutos.
- E. Seque o sensor de inundação usando papel absorvente ou um pano, desta forma as transmissões deverão cessar, observe o diodo luminoso. Se o “microswitch” SW3 se encontra na posição de (ON), ocorrerá uma transmissão de “restauro”.
- F. Verifique as instruções de instalação do receptor para registar na sua memória o código de identificação digital do detector.

4.3 Manutenção

Para assegurar o correcto funcionamento do detector, pelo menos uma vez por mês, limpar o detector de inundação com um pano e realizar um teste (ver paragrafo. 4.2D).

5. COMENTÁRIOS VÁRIOS

Os sistemas via-rádio PowerCode da Visonic Ltd. são muito seguros e possuem controlos de qualidade muito avançados. Apesar disso, devido à sua potência de transmissão e cobertura limitada (requeridas pela FCC-Comissão Federal de Comunicações e outras autoridades reguladoras), deverão ser tidas em conta algumas limitações:

- A. Os receptores podem ser bloqueados por sinais de rádio de frequência igual ou próxima à do receptor, sem que isto tenha alguma relação com o código digital usado.
- B. Um receptor só pode responder a um e só um sinal transmitido de cada vez.
- C. Os equipamentos via-rádio devem ser testados regularmente, para determinar se existem fontes de interferências e evitar falhas.

O utilizador fica advertido de que qualquer modificação efectuada na unidade, que não seja expressamente autorizada pela Visonic Ltd, podem anular o direito de operar com este sistema, de acordo com a FCC ou outra autoridade.

	<p>W.E.E.E. Declaração de Reciclagem de Produtos Para informações acerca da reciclagem deste produto deve contactar a empresa onde o adquiriu. Caso esteja a desfazer-se deste produto e não o volte a requerer após reparação deve ter a certeza de que a retoma é conforme as indicações do fornecedor. <u>Este produto não é para deitar fora como o lixo diário.</u> European Directiva 2002/96/EC Lixo de Equipamentos Eléctricos e Electrónicos.</p>
---	---

<p>GARANTIA A Visonic Limited, doravante o “Fabricante”, garante apenas este produto, somente ao adquirente original, contra mão-de-obra e materiais defeituosos sob condições normais de uso do produto por um período de 12 (doze) meses contados da data da expedição do produto pelo Fabricante. Esta garantia está totalmente condicionada a que o produto tenha sido adequadamente instalado, mantido e operado em condições normais de uso de acordo com as instruções de instalação e operação recomendadas pelo Fabricante. Os produtos que apresentem defeitos por qualquer outro motivo, a critério do Fabricante, tais como instalação indevida, inobservância das instruções de instalação e operação recomendadas, negligência, dano, abuso ou vandalismo deliberados, danos acidentais, alterações ou adulterações, ou ainda reparo por qualquer pessoa exceto o fabricante, não são cobertos por esta garantia. O Fabricante ressalva a infalibilidade do produto, isto é, que o mesmo não poderá ser prejudicado e/ou burlado, ou que o produto impedirá morte, lesões ou danos materiais resultantes de arrombamentos, roubo, incêndio ou outra espécie, ou que o produto proporcionará alerta e proteção adequados em todos os casos. Quando adequadamente instalado e mantido, o produto apenas reduz o risco de que tais eventos ocorram sem alerta e não constitui nem garantia ou seguro de que tais eventos não ocorrerão. A PRESENTE GARANTIA É EXCLUSIVA, SUBSTITUINDO EXPRESSAMENTE TODAS AS DEMAIS GARANTIAS, OBRIGAÇÕES OU RESPONSABILIDADES, QUER ESCRITAS, VERBAIS, EXPRESSAS OU IMPLÍCITAS, INCLUSIVE QUALQUER GARANTIA DE COMERCIALIZAÇÃO, ADEQUAÇÃO A UMA FINALIDADE ESPECÍFICA OU ASSEMBLADAS. EM NENHUMA HIPÓTESE O FABRICANTE RESPONDERÁ PERANTE QUALQUER PESSOA POR QUAISQUER DANOS EVENTUAIS OU EMERGENTES DECORRENTES DA VIOLAÇÃO DESTA GARANTIA OU DE QUALQUER DAS OUTRAS GARANTIAS SUPRAREFERIDAS. EM NENHUMA HIPÓTESE O FABRICANTE SERÁ RESPONSÁVEL POR QUAISQUER DANOS CONCRETOS, INDIRETOS, EVENTUAIS, EMERGENTES OU PUNITIVOS, OU POR PERDAS, DANOS OU DESPESAS, INCLUSIVE PERDA DE USO, LUCROS CESSANTES, QUEBRA DE RECEITA OU PERDA DE AVIAMENTO, QUE DIRETA OU INDIRETTAMENTE RESULTEM DO USO OU INCAPACIDADE DE USAR O PRODUTO POR PARTE DO ADQUIRENTE, OU AINDA PELA PERDA OU DESTRUIÇÃO DE QUALQUER OUTRO BEM, NEM TAMBÉM POR QUALQUER OUTRA CAUSA, AINDA QUE O FABRICANTE TENHA SIDO AVISADO SOBRE A POSSIBILIDADE DE OCORRÊNCIA DE TAIS DANOS. O FABRICANTE NÃO TERÁ QUALQUER RESPONSABILIDADE POR QUALQUER MORTE, ACIDENTE E/OU LESÃO, OU AINDA POR DANOS MATERIAIS OU OUTRO TIPO DE PREJUÍZO, QUER SEJAM DIRETOS, INDIRETOS, EVENTUAIS, EMERGENTES OU DE OUTRA NATUREZA, COM BASE NA AFIRMAÇÃO DE NÃO FUNCIONAMENTO DO PRODUTO.</p>	<p>Entretanto, no caso do Fabricante vir a responder, quer direta ou indiretamente, por quaisquer perdas ou danos resultantes desta garantia limitada, A RESPONSABILIDADE MÁXIMA DO FABRICANTE (ACASO EXISTENTE) EM NENHUMA HIPÓTESE EXCEDERÁ O PREÇO DE AQUISIÇÃO DO PRODUTO, o qual passa a ser estipulado como indenização prefixada e não como multa, sendo este a total e exclusiva reparação em face do Fabricante. Ao aceitar a entrega do produto, o adquirente declara ter conhecimento e concorda com as referidas condições de venda e a garantia. Alguns países não permitem a exclusão ou limitação de danos eventuais ou emergentes, portanto essas limitações podem não ter operação sob certas circunstâncias. Em nenhuma hipótese o Fabricante será responsável por danos decorrentes de corrupção e/ou defeito de quaisquer equipamentos de telecomunicações ou eletrônicos, nem assim de quaisquer programas. A obrigação do Fabricante nos termos desta garantia está limitada exclusivamente ao reparo e/ou substituição, a seu critério, de qualquer produto ou parte deste que se apresente defeituoso. Qualquer reparo e/ou substituição não extender-se-á além do período da garantia original. O Fabricante não será responsável por nenhuma despesa de desmontagem e/ou reinstalação. Para se usufruir desta garantia, o produto deverá ser devolvido ao Fabricante com o frete de retorno pré-pago e estando devidamente segurado. Todas as despesas com frete e seguro correrão à conta do adquirente e não estão incluídas nesta garantia. Esta garantia não será modificada, alterada ou prorrogada, nem tampouco o Fabricante autoriza qualquer pessoa a agir em seu nome com respeito à modificação, alteração ou prorrogação da mesma. Esta garantia aplica-se tão-somente ao produto. Todos os produtos, acessórios ou anexos de terceiros usados em conjunto com o produto, inclusive as pilhas, serão cobertos exclusivamente pelas respectivas garantias, acaso existentes. O Fabricante não será responsabilizado por nenhum dano ou perda de qualquer espécie, quer direta, indireta, eventualmente, incidentalmente ou de resto causados pelo mau funcionamento do Produto em razão de produtos, acessórios ou anexos de terceiros, inclusive as pilhas, utilizados em conjunto com os produtos. Esta garantia é fornecida exclusivamente ao adquirente original, sendo pois intransferível. Esta garantia não prejudica e é cumulativa com os direitos do adquirente concedidos por lei. Não se aplicará a disposição desta garantia que for contrária à lei do estado ou país no qual o produto for vendido. Aviso: o usuário deverá seguir as instruções de instalação e operação do Fabricante, inclusive testar o produto e todo seu sistema pelo menos uma vez por semana, devendo tomar todas as precauções necessárias para sua segurança e a proteção de seu patrimônio.</p>
---	---

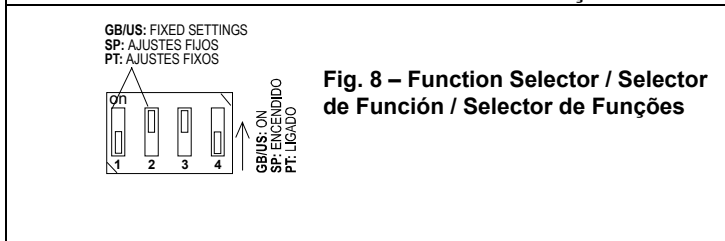
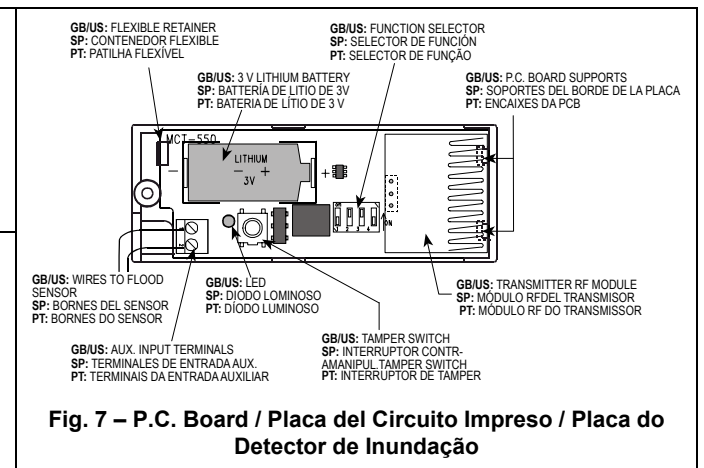
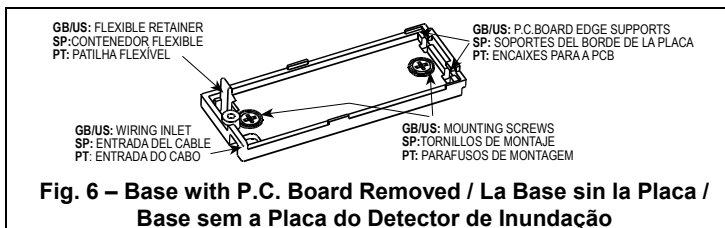
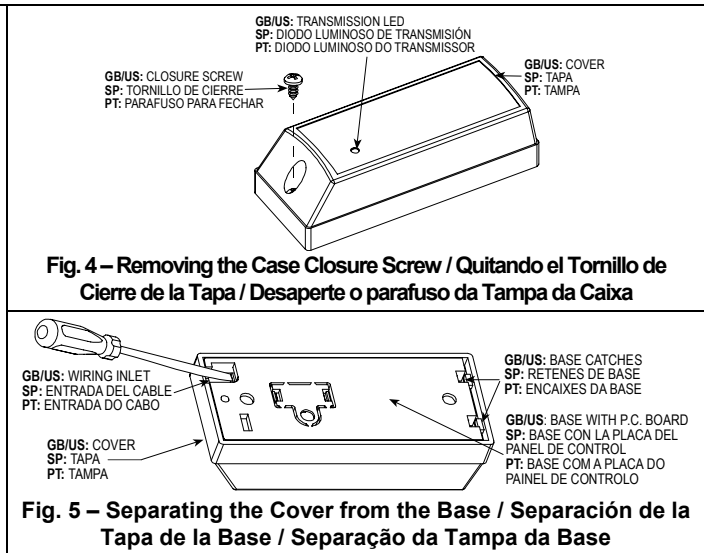
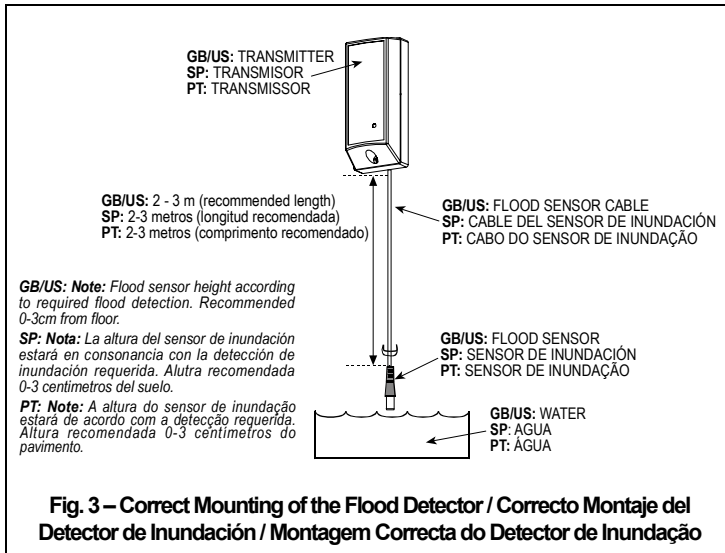
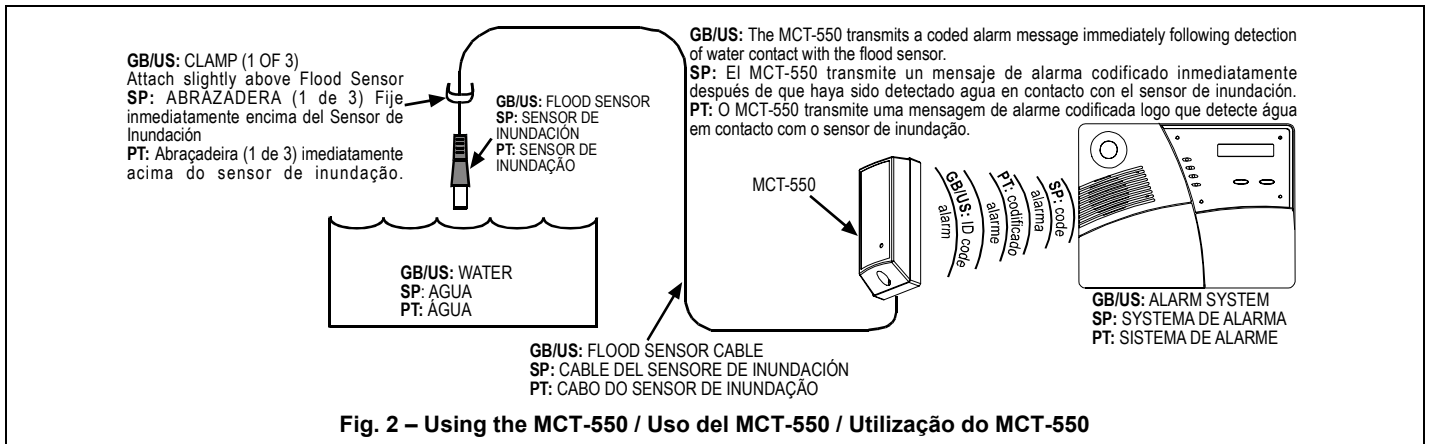

VISONIC LTD. (ISRAEL);
VISONIC INC. (U.S.A.);
VISONIC LTD. (UK);
VISONIC IBERICA SEGURIDAD, SL;
VISONIC SICHERHEITSTECHNIK GMBH
INTERNET;
©VISONIC LTD. 2008

P.O.B 22020 TEL-AVIV 61220 ISRAEL. PHONE: (972-3) 645-6789, FAX: (972-3) 645-6788
65 WEST DUDLEY TOWN ROAD, BLOOMFIELD CT. 06002-1376. PHONE: (860) 243-0833, (800) 223-0020. FAX: (860) 242-8094
FRASER ROAD, PRIORY BUSINESS PARK, BEDFORD MK44 3WH. PHONE: (0870) 730-0800 FAX: (0870) 730-0801
C/ ISLA DE PALMA, 32 - NAVE 7, POLÍGONO INDUSTRIAL NORTE, 28700 SAN SEBASTIÁN DE LOS REYES, (MADRID), ESPAÑA.
TEL (34) 91659-3120, FAX (34) 91663-8468. www.visonic-iberica.com
ROMANEYER STR. 31, 51467 BERGISCH GLADBACH, TEL.: 02202-104930 FAX: 02202-104959
www.visonic.com
MCT-550 D-3645-EPS (REV. 2, 8/08)



MADE IN ISRAEL